

C. 滑塊型式

重負荷型

MSA-A型

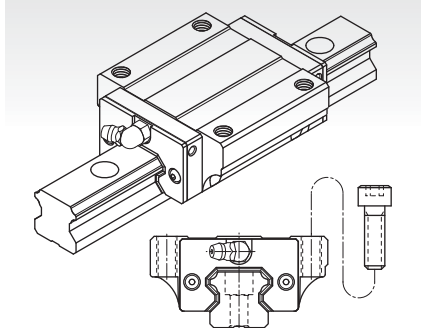

可從滑塊的上面進行裝配，比MSA-E型有較長的螺紋孔。

MSA-E型

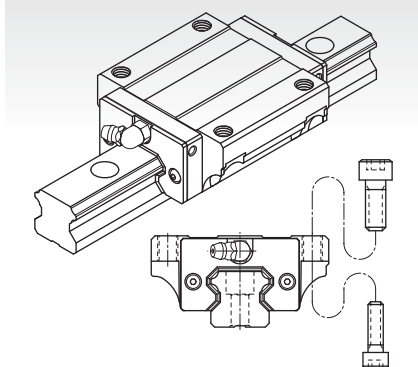

除了可從滑塊的上面進行裝配外，同時又適用於工作台無法開安裝螺栓用貫穿孔的狀況下，從滑塊的底面往上進行裝配。

MSA-S型

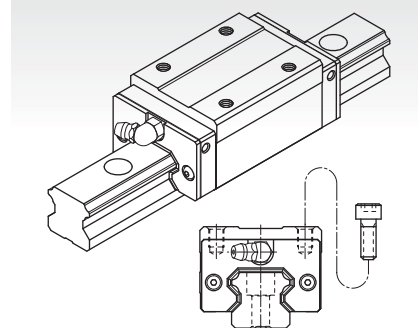

縮小滑塊的寬度，可從滑塊的上面進行裝配。

超重負荷型

MSA-LA型

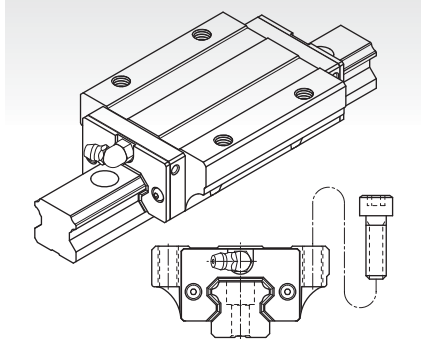

與MSA-A型具有相同斷面尺寸，增加滑塊的長度，並增加負荷鋼珠數，提昇整體的負荷能力。

MSA-LE型

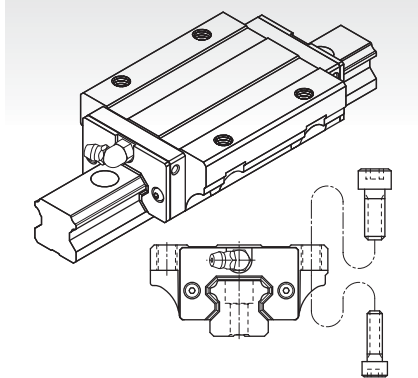

與MSA-E型具有相同斷面尺寸，增加滑塊的長度，並增加負荷鋼珠數，提昇整體的負荷能力。

MSA-LS型

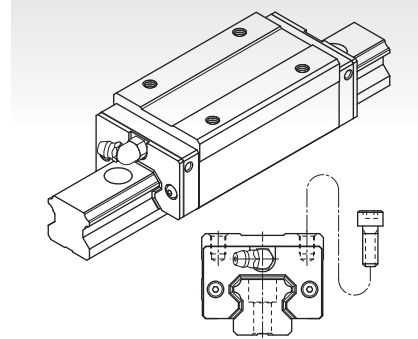

與MSA-S型具有相同斷面尺寸，增加滑塊的長度，並增加負荷鋼珠數，提昇整體的負荷能力。